

# F I

# FUSO



TEGUCIGALPA:  
Boulevard La Hacienda  
frente a Restaurante El Morito  
TELÉFONO: 2208-4250

SAN PEDRO SULA:  
Boulevard del Sur, entre 28 y 29 calle.  
PBX: 2530-8979  
Servicio al cliente taller: 2530-9033

LA CEIBA:  
Plaza premier El Sauce,  
carretera CA-13 contiguo a Kentucky  
Fried Chicken (KFC)  
TELÉFONO CBA: 3223-2554

[excelfuso.com/honduras](http://excelfuso.com/honduras)



# FIV1 12 TON

FUSO

## DIMENSIONES (mm)

### FIV1PHX2L

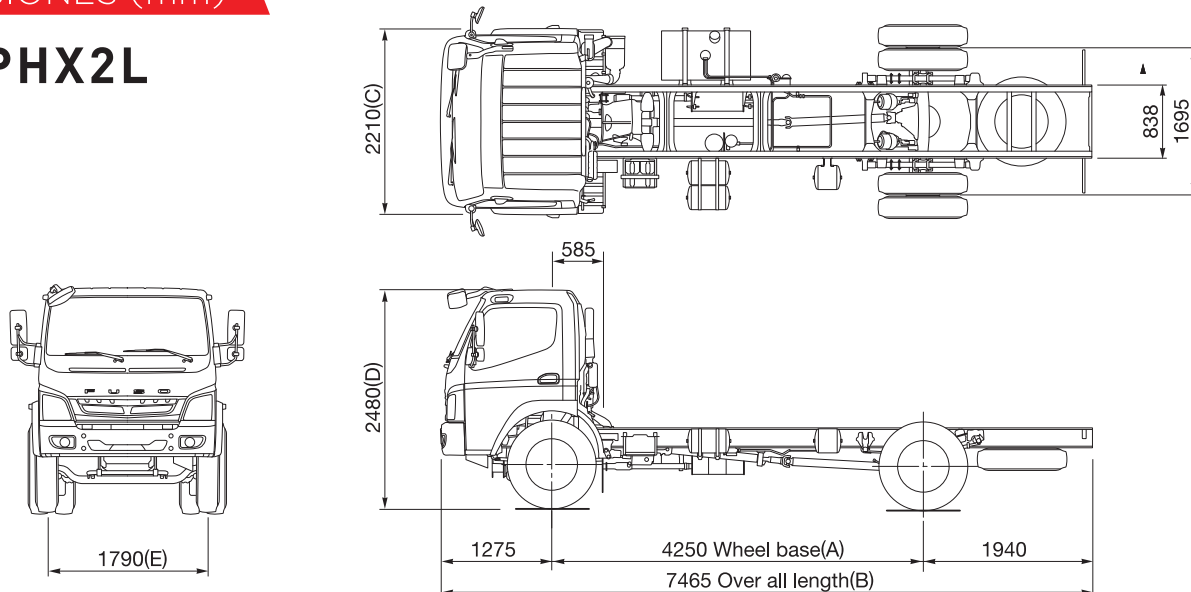

## DATOS TÉCNICOS

### EFICIENCIA DEL VEHÍCULO

Velocidad Máxima	100 Km/h
Radio de Giro	36.80%
Cabinas abatible con capacidad para 3 personas, cabina ergonómica para un mejor confort al conducir y para los demás ocupantes.	

### DIMENSIONES Y CAPACIDADES

Distancia entre ejes	4,250 mm
Largo	7,465 mm
Alto	2,480 mm
Ancho	2,210 mm
Largo de chasis	19 FT
Vacío sin carrocería	
Eje delantero	2,280 kg
Eje trasero	1,500 kg
Total	3,780 kg
Capacidad de carga	8,210 kg
<b>Pesos admisibles</b>	
Capacidad eje delantero	3,990 kg
Capacidad eje trasero	8,000 kg
Peso bruto vehicular (G.V.W.)	11,990 kg

### MOTOR

Modelo	4D37 EURO III
Tipo	4 Cil. En línea
Sistema de inyección	Inyección Directa Turbocargado
Potencia	125kw/170 hp @2500 rpm
Torque	520 Nm @1,500 rpm
Cilindrada	3.907 L
Alternador	24V, 45 Amp
Batería	12V/75Ah

### LÍNEA DE CONDUCCIÓN

Embrague	Control hidráulico, con refuerzo asistido por aire
Transmisión	Manual de 6 velocidades
<b>Engranaje final</b>	
Tipo	Reducción simple de tipo flotante, hipoides
Ratio	6.33
Suspensión	Semi elíptica, muelle de hojas laminada

### CHASIS

Llantas	255/70R22.5
Neumáticos delanteros	255/70R22.5
Neumáticos traseros	Dobles 255/70R22.5
Dirección	Hidráulica
Tanque combustible	160 Lts.

### SEGURIDAD

<b>Frenos de Servicio</b>	
Sistema	Frenos de aire, tipo S-cam
Tipo	Circuito dual
<b>Freno Estacionamiento</b>	
Tipo	Accionada por muelle, con válvula de freno de mano
Freno Motor	Estándar

Garantía 3 años ó 100,000 Kilómetros, lo primero que se cumpla.

FUSO se reserva el derecho de cambiar las especificaciones de sus productos sin previo aviso. Fotos pueden incluir opcionales.